

Techninė specifikacija
Panevėžio RK -1 garo katilų Nr. 6,7 kuro bunkerių užsklandų remontui atlikti

1. Objektas: „Garo katilų Nr. 6 ir GK -7 kuro bunkerių užsklandos“
2. Užsakovas: AB „Panevėžio energija“.
3. Adresas: AB „Panevėžio energija“ Panevėžio rajoninė katilinė Nr. 1 Panevėžys Pušaloto 191.
4. Įrengimas: Garo katilo Nr. 6 pakuros kuro padavimo bunkeris:
 - 4.1. Garo katilo Nr. 6 kuro bunkerio viršutinė sklendė 600x600.
 - 4.2. Garo katilo Nr. 6 kuro bunkerio skiriamoji sklendė.
5. Įrengimas: Garo katilo Nr. 7 pakuros kuro padavimo bunkeris:
 - 5.1. Garo katilo Nr. 7 kuro bunkerio viršutinė sklendė 600x600.
 - 5.2. Garo katilo Nr. 7 kuro bunkerio skiriamoji sklendė.
6. Darbų atlikimo data: 2025 m. rugsėjo mėnuo. Planinio biokuro katilinės stabdymo metu. Darbų atlikimo laikas – dešimt kalendorinių dienų.
7. Konkurso dalyviui sudaromos sąlygos apsilankyti objekte ir įvertinti tuos darbus, kurie nors ir tiesiogiai nėra nurodyti techninėje specifikacijoje, bet yra būtini darbams atlikti tai pat susipažinti su remontuojamo objekto stoviu, turima katilinėje technine dokumentacija, kad sukomplektuoti reikiamas medžiagas remonto atlikimui.

2. Remonto darbų apimtis:

2.1. Garo katilo Nr. 6 pakuros kuro padavimo bunkerio užsklandų remontas:

- Įrengimo pavadinimas „Kuro bunkeris BKP -5.0“
- Gamintojas „Axis industries“. Lietuva
- Gamyklinis Nr. 10078
- Pagaminimo data 2010-12-17
- Gabaritiniai kuro bunkerio matmenys: ilgis 2340 mm; plotis 710 mm; aukštis 4210mm.
- Kuro bunkerio tūris 5,0 m3.

Darbai: 1. Priešgaisrinė sklendė VSK 600x600. Kuro bunkerio surinkimo brėžinyje (Priedas Nr. 2) pažymėta pozicija Nr. 4:

- Pakeisti susidėvėjusią suplonėjusią sklendės uždorio skardą. Sklendės 600x600 surinkimo brėžinyje (Priedas Nr. 1) pažymėta pozicija - 5.
- Pakeisti susidėvėjusius uždorio kreipiančiuosius kampuočius 8 vnt. Sklendės 600x600 surinkimo brėžinyje (Priedas Nr. 1) pažymėti pozicijomis - 3 ir pozicija 7.
- Pakeisti kuro užsklandos sandariklio mechanizmo detales. Sklendės 600x600 surinkimo (Priedas Nr. 1) brėžinyje pažymėta pozicija - 4.

Panaudojant įrenginio gamintojo naudotos markės plieną, arba lygiavertį.

2. Skiriamoji kuro bunkerio sklendė. Kuro bunkerio surinkimo brėžinyje (Priedas Nr. 2) pažymėta pozicija Nr. 3 (Surinkimo brėžinio užsakovas neturi):

- Pakeisti susidėvėjusią suplonėjusią sklendės uždorio skardą.
- Pakeisti susidėvėjusius uždorio kreipiančiuosius kampuočius.
- Pakeisti kuro užsklandos sandariklio mechanizmo detales. Panaudojant įrenginio gamintojo naudotos markės plieną, arba lygiavertį.

2.2. Garo katilo Nr. 7 pakuros kuro padavimo bunkerio užsklandų remontas:

- Įrengimo pavadinimas „Kuro bunkeris BKP -5.0“
- Gamintojas „Axis industries“. Lietuva
- Gamyklinis Nr. 10079
- Pagaminimo data 2010-12-17
- Gabaritiniai kuro bunkerio matmenys: ilgis 2340 mm; plotis 710 mm; aukštis 4210mm.
- Kuro bunkerio tūris 5,0 m³.

Darbai: 1. Priešgaisrinė sklendė VSK 600x600. Kuro bunkerio surinkimo brėžinyje (Priedas Nr. 2) pažymėta pozicija Nr. 4:

- Pakeisti susidėvėjusią suplonėjusią sklendės uždorio skardą. Sklendės 600x600 surinkimo brėžinyje (Priedas Nr. 1) pažymėta pozicija - 5.
- Pakeisti susidėvėjusius uždorio kreipiančiuosius kampuočius 8 vnt. Sklendės 600x600 surinkimo brėžinyje (Priedas Nr. 1) pažymėti pozicijomis - 3 ir pozicija 7.
- Pakeisti kuro užsklandos sandariklio mechanizmo detales. Sklendės 600x600 surinkimo brėžinyje (Priedas Nr. 1) pažymėta pozicija - 4.

Panaudojant įrenginio gamintojo naudotos markės plieną, arba lygiavertį.

2. Skiriamoji kuro bunkerio sklendė. Kuro bunkerio surinkimo brėžinyje (Priedas Nr. 2) pažymėta pozicija Nr. 3. 9Surinkimo brėžinio užsakovas neturi):

- Pakeisti susidėvėjusią suplonėjusią sklendės uždorio skardą.
- Pakeisti susidėvėjusius uždorio kreipiančiuosius kampuočius.
- Pakeisti kuro užsklandos sandariklio mechanizmo detales.

Panaudojant įrenginio gamintojo naudotos markės plieną, arba lygiavertį.

2.2 Darbų vykdymo sąlygos

2.2.1. Darbų atlikimo laikas sutapatinamas su planiniu garo katilų Nr. 6 ir Nr. 7 remontu.

2.2.2. Užsakovas nesuteikia buitinių patalpų.

2.2.3. Atliekos (metalo laužas) perduodamos Užsakovui.

2. 3. Bendrieji reikalavimai rangovui

3.1.1. Darbai turi būti atliekami pagal Lietuvos Respublikoje galiojančias normas ir taisykles.

Priedas Nr. 1. Priešgaisrinės sklendės 600x600 surinkimo brėžinys.

Priedas Nr. 2. Kuro bunkerio surinkimo brėžinys.

Priedas Nr. 3. Nuotrauka: kuro bunkerio vaizdas.

✓

BKP 0303.000.00 SB

PRIEDAS
No. 2.

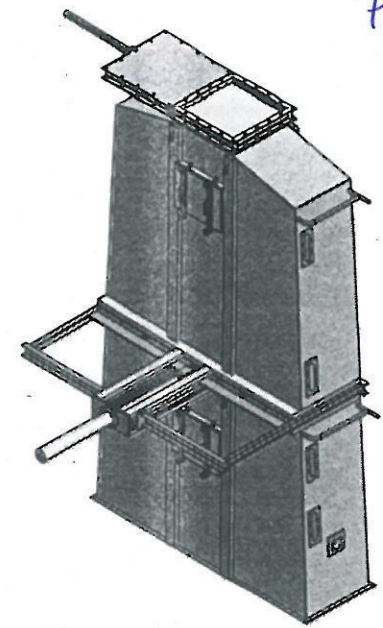
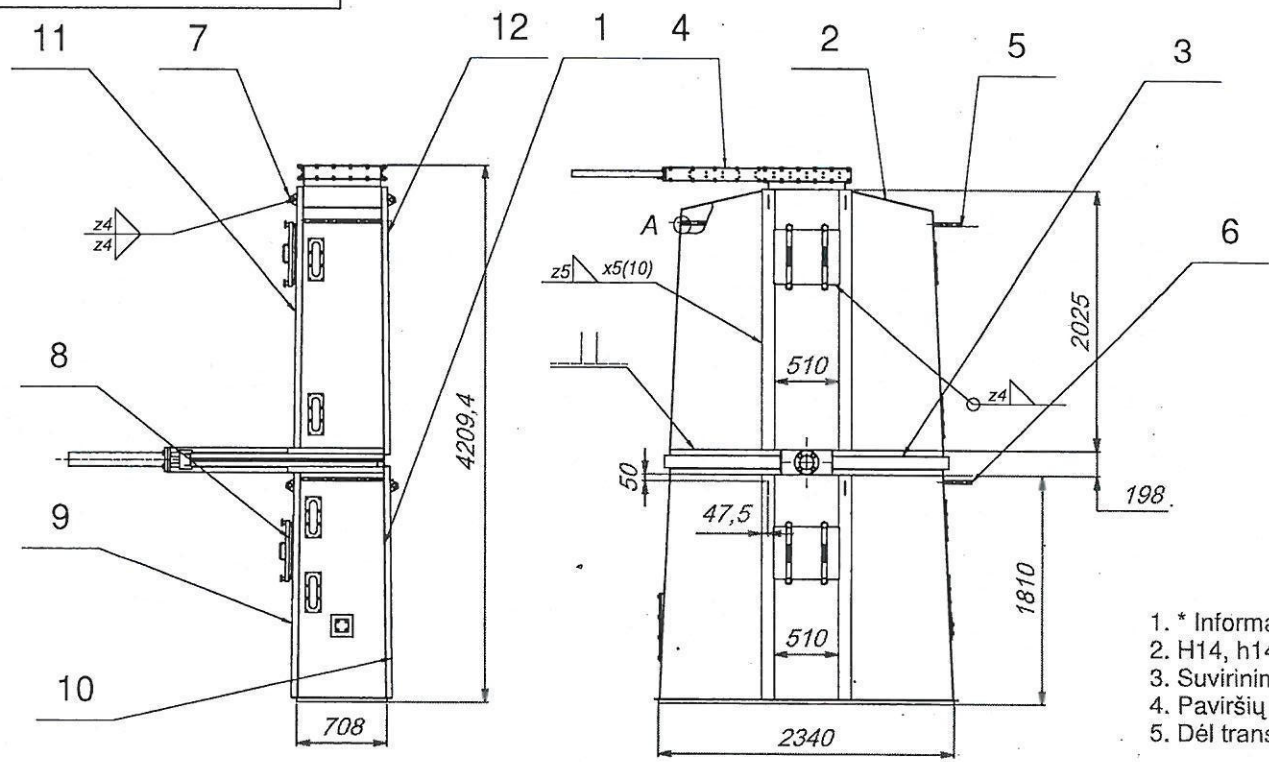

1. * Informaciniai matmenys.
2. H14, h14, ±IT14/2, suvirintiems sujungimams ±IT16/2.
3. Suvirinimas pagal LST EN 1708-2.
4. Paviršių nuvalyti ir padengti gruntu GF021.
5. Dėl transportavimo, - pozicijų 1,2 ir 3 tarpusavyje galima nevirinti.

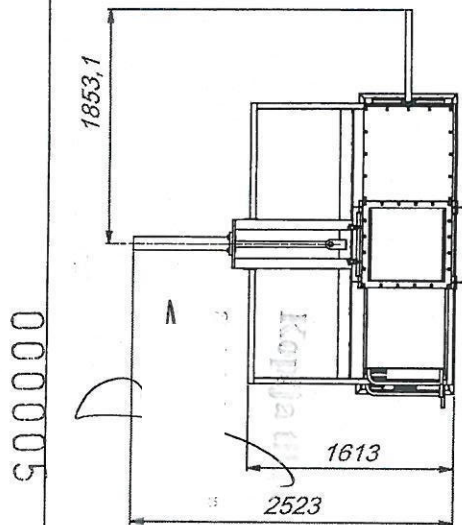

A (1:5)

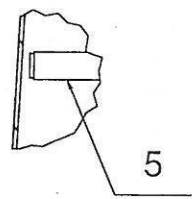

Specifikacija							
Form	Zo	Poz.	Žymėjimas	Pavadinimas	Kiekis	Masė	Pastaba
A3		1	BKP 0303.100.00 SB	Apatinė bunkerio dalis	1	354,09 kg	
A3		2	BKP 0303.200.00 SB	Viršutinė bunkerio dalis	1	354,25 kg	
A3		3	BKP 0303.300.00 SB	Sklendės mechanizmas	1	368,96 kg	
A3		4	VSK 0461 SB	Sklendė 600x600	1	114,86 kg	
A4		5	BKP 0303.400.00 SB	Viršutinis gėsinimo vamzdis	1	4,27 kg	
A4		6	BKP 0303.500.00 SB	Apatinis gėsinimo vamzdis	1	4,60 kg	
A4		7	TD 112.000.05/24	Ausis	8	0,131 kg	
BB		8	TD 071.106.000 B	Durėlės 400x500	2	17,613 kg	
BB		9	BKP 0303.000.01	Lovys Nr.10	2	15,069 kg	L=1775
BB		10	BKP 0303.000.02	Lovys Nr.10	2	15,485 kg	L=1824
BB		11	BKP 0303.000.03	Lovys Nr.10	2	17,191 kg	L=2025
BB		12	BKP 0303.000.04	Lovys Nr.10	2	17,607 kg	L=2074
			Byla	Masė kg.	1310	Medžiaga	Mastelis
							1:40
Atsakinga žinyba		Renget		Surinkimo brėžinys			
AXIS technologies UAB "AXIS TECHNOLOGIES" Kuliavos p. 45A LT-47180 Kaunas Tel. (8 37) 36 02 34 Faks. (8 37) 36 02 58				Kuro bunkeris		BKP 0303.000.00 SB	
		Laida	Data	Lapas / lapų			
			2009.11.30			1 / 1	

Priedas Nr. 3. Nuotrauka: kuro bunkerio vaizdas.

